

Panorama® C-ST Classic selbsttragend

Serie Air

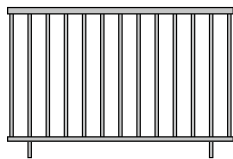

vollflächig

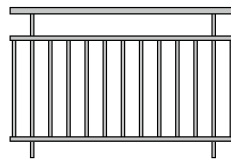

teilflächig
(Zwischenraum 100 mm)

Handlauf

(keine Wahlmöglichkeit)

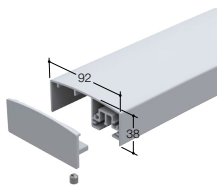

Handlauf 92x38 mm
(vollflächige Füllung)

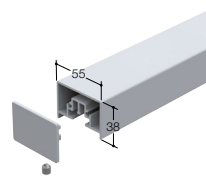

Handlauf 55x38 mm
(teilflächige Füllung)

Auswahl Füllstäbe

- Füllstäbe rund (Ø 20 mm)
 Füllstäbe eckig (20x20 mm)

Oberflächenausführung

Pulverbeschichtung nach RAL-Farbtton:

Sockelleiste

- Ja Nein

(erforderlich bei Aufbauhöhen des Belages A < 120 mm)

Auswahl Türvariante

- 6 Füllstäbe
 7 Füllstäbe
 8 Füllstäbe

 Füllstäbe eckig, 20x20 mm
 Füllstäbe rund, Ø 20 mm

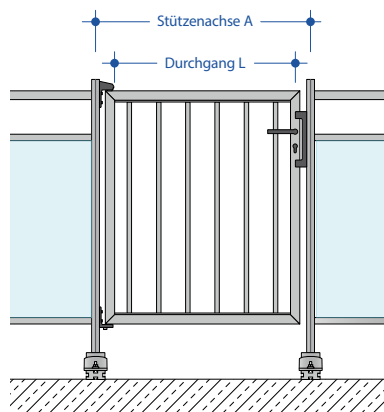

Türgrößen

Anzahl Füllstäbe	A	L
6	940 mm	794 mm
7	1068 mm	922 mm
8	1196 mm	1050 mm



Panorama® P-ST Premium selbsttragend

Position der Füllung vor der Stütze (Füllungshalter)

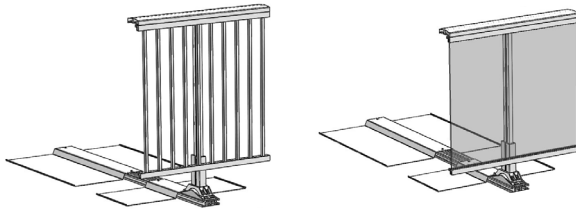

zwischen den Stützprofilen (Klemmhalter)

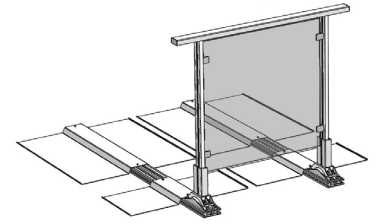

Füllung vollflächig

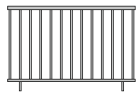

Serie Air (Stabfüllung)



Serie Vision (Glasfüllung)



Serie HPL

teilflächig (Zwischenraum 100 mm)

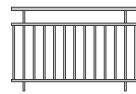

Serie Air (Stabfüllung)

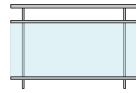

Serie Vision (Glasfüllung)



Serie HPL

teilflächig (Zwischenraum 50 mm)

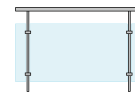

Serie Vision (Glasfüllung)

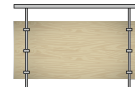

Serie HPL

Handlauf
(keine Wahlmöglichkeit)

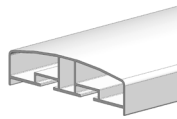

Handlauf 137x38 mm
(vollflächige Füllung)

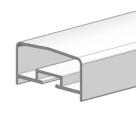

Handlauf 75x38 mm
(teilflächige Füllung)

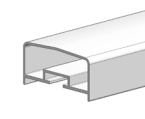

Handlauf 75x38 mm
(teilflächige Füllung)

Details zur gewählten Füllung

- Serie Air Füllstäbe rund, Ø 20 mm Füllstäbe eckig, 20x20 mm
- Serie Vision VSG klar VSG mit matter Folie VSG Weißglas mit matter Folie
- Serie HPL/sonstige
Spezifikation des gewünschten Füllungstyps

Oberflächenausführung Pulverbeschichtung nach RAL-Farbtönen:

Auswahl Türvariante

- 6 Füllstäbe
 7 Füllstäbe
 8 Füllstäbe
- Füllstäbe eckig, 20x20 mm
 Füllstäbe rund, Ø 20 mm

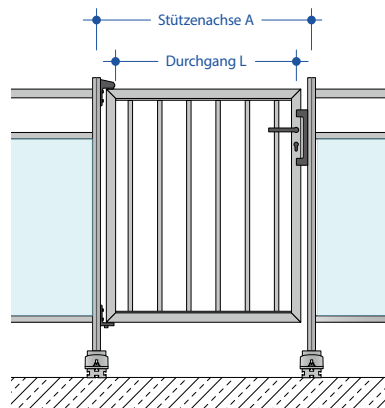

Türgrößen

Anzahl Füllstäbe	A	L
6	957 mm	794 mm
7	1085 mm	922 mm
8	1213 mm	1050 mm



Anlage 1

Übersicht gemäß Eurocode 1 DIN 1991-1 zur Bestimmung der Nutzungskategorie bzgl. der notwendigen Holmlast

Kategorie	Nutzung	Beispiel	Horizontale Nutzlast in kN
A1	Spitzböden	Für Wohnzwecke nicht geeigneter, aber zugänglicher Dachraum bis 1,80 m lichter Höhe	0,5 kN
A2	Wohn- und Aufenthaltsräume	Decken mit ausreichender Querverteilung der Lasten, Räume und Flure in Wohngebäuden, Beträume in Krankenhäusern, Hotelzimmern einschl. zugehöriger Küchen und Bäder	
A3		Wie A2, aber ohne ausreichende Querverteilung der Lasten	
B1	Büroflächen, Arbeitsflächen, Flure	Flure in Bürogebäuden, Büroflächen, Arztpraxen ohne schweres Gerät, Stationsräume, Aufenthaltsräume einschl. der Flure, Kleinviehställe	0,5 kN
B2	Büroflächen, Arbeitsflächen, Flure	Flure und Küchen in Krankenhäusern, Hotels, Altenheimen, Flure in Internaten usw.; Behandlungsräume in Krankenhäusern einschl. Operationsräume ohne schweres Gerät; Kellerräume in Wohngebäuden	1,0 kN
B3		Alle Beispiele von B1 und B2, jedoch mit schwerem Gerät	
C1	Räume, Versammlungsräume und Flächen, die der Ansammlung von Personen dienen können (mit Ausnahme von unter A, B, D und L festgelegten Kategorien)	Flächen mit Tischen, z. B. Kindertagesstätten, Kindergruppen, Schulräume, Cafés, Restaurants, Speisesäle, Lesesäle, Empfangsräume, Lehrerzimmer	1,0 kN
C2		Flächen mit fester Bestuhlung, z. B. Flächen in Kirchen, Theatern oder Kinos, Kongresssäle, Hörsäle, Wartesäle	
C3		Frei begehbbare Flächen, z. B. Museumsflächen, Ausstellungsflächen, Eingangsbereiche in öffentlichen Gebäuden, Hotels, nicht befahrbare Hofkellerdecken, sowie die zur Nutzungskategorie C1 und C3 gehörigen Flure	
C4		Sport- und Spielflächen; z. B. Tanzsäle, Sporthallen, Gymnastik- und Kraftsporträume, Bühnen	
D1	Verkaufsräume	Flächen von Verkaufsräumen bis 50 m ² Grundfläche in Wohn-, Büro- und vergleichbaren Gebäuden	1,0 kN
D2		Flächen in Einzelhandelsgeschäften und Warenhäusern	
D3		Flächen wie D2, jedoch mit erhöhten Einzellasten infolge hoher Lagerregale	
E1.1	Lager, Fabriken und Werkstätten, Ställe, Lagerräume und Zugänge	Flächen in Fabriken und Werkstätten mit leichtem Betrieb und Flächen in Großviehställen	1,0 kN
E1.2		Allgemeine Lagerflächen, einschließlich Bibliotheken	
E2.1		Flächen in Fabriken und Werkstätten mit mittlerem oder schwerem Betrieb	

Anlage 2

Geforderte Handlaufhöhen über Belagoberkante gemäß LBO der deutschen Bundesländer

LBO	Absturzhöhe < 12 m	Absturzhöhe > 12 m
Baden-Württemberg, Berlin, Brandenburg, Hamburg, Hessen, Mecklenburg-Vorpommern, Niedersachsen, Nordrhein-Westfalen, Rheinland-Pfalz, Saarland, Sachsen-Anhalt, Schleswig-Holstein, Thüringen	900 mm	1100 mm
Bayern	Umwehrungen müssen ausreichende Sicherheit bieten.	
Bremen, Sachsen	1000 mm	1100 mm



Anlage 3

Musterzeichnung

- Legende:
- notwendiger, freier Bauraum
 - Aufmaß Achse Stützen

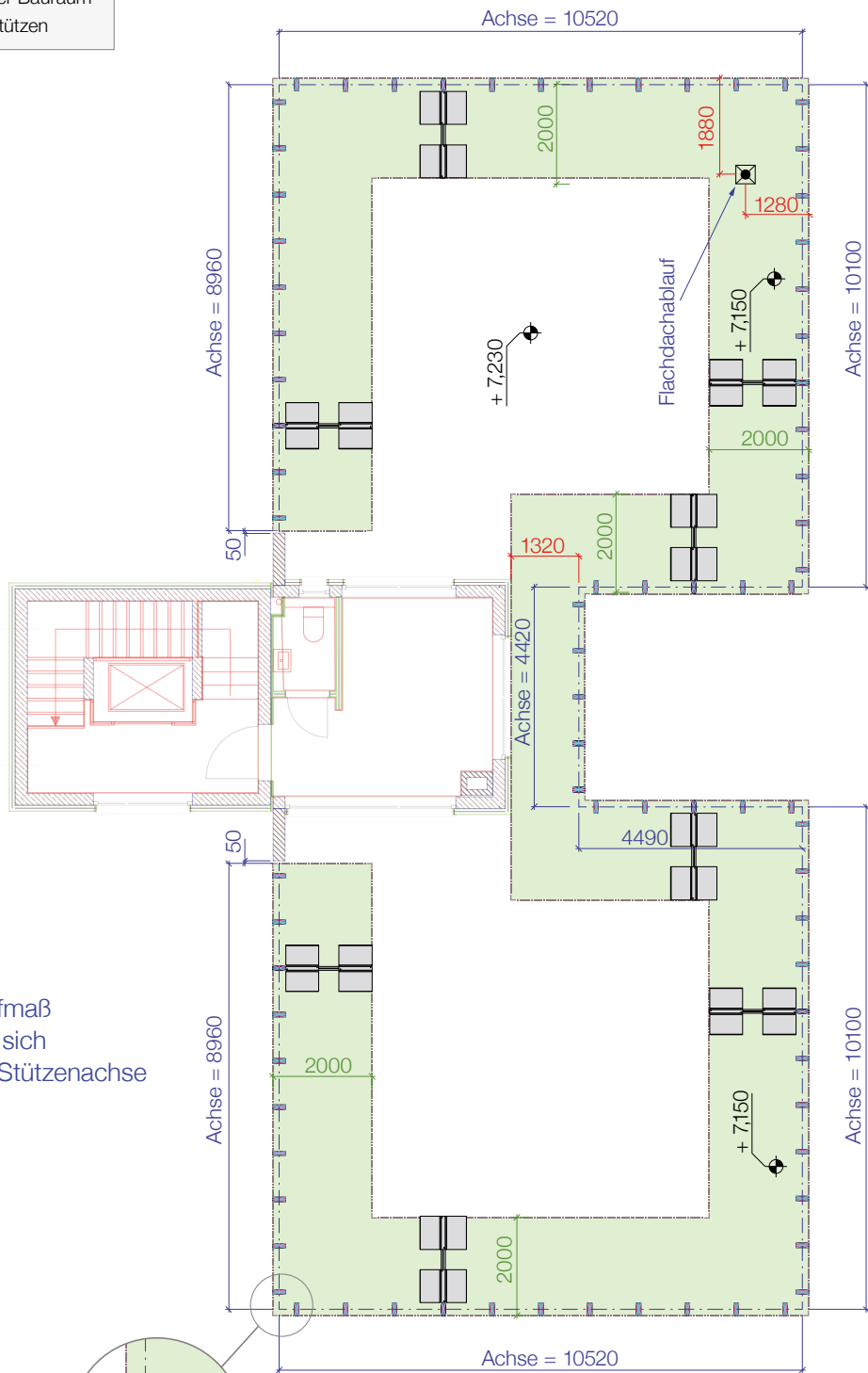

Das Aufmaß bezieht sich auf die Stützenachse

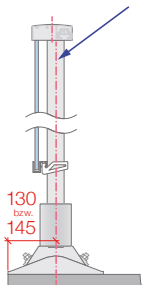

- 130 Panorama C-ST
- 145 Panorama P-ST

